

## Klaffbackventil med motvikt, GGG-50. Flänsad PN 10.

Swing check valve with counterweight, GGG-50. Flanged PN 10.

Rückschlagklappe mit Gegengewicht, GGG-50. Flansche PN 10.



Motvikt  
Counter weight  
Gegengewicht

### Beskrivning

Metalltätande klaffbackventil med motvikt avsedd för vatten, avloppsvatten och slamhaltiga media. Huset har ett svarvat säte för bästa täthet vid låga differenstryck. Ventilen har fullt genomlopp samt en justerbar motvikt som möjliggör horisontellt montage. Från DN 200 levereras ventilen med lyftöglor. Flänsad anslutning PN 10.

### Description

Metal seat swing check valve with counterweight for water, sewage and media with sludge. The body has a machined seat to reach a good tightness at a low differential pressure. The valve has a full bore and the adjustable counterweight makes it possible to assemble horizontally. Flange connection PN 10. From DN 200 the valve is supplied with lifting devices. Flanged connection PN 10.

### Beschreibung

Metal Sitz rückschlagklappe mit Gegengewicht für Wasser-, Abwasser- und Medien mit Schlamm. Der Körper verfügt über eine Sitz bearbeitet, um eine gute Dichtigkeit auf niedrigem Differenzdruck. Das Ventil hat eine voll Bohrung und die einstellbare Gegengewicht macht es möglich, asemble horizontally. Flange Anschluss PN 10. Flanschausführung PN 10.

## Klaffbackventil med motvikt, GGG-50. Flänsad PN 10.

Swing check valve with counterweight, GGG-50. Flanged PN 10.

Rückschlagklappe mit Gegengewicht, GGG-50. Flansche PN 10.



### Teknisk data / Technical data / Technische Daten

Max. tryck	Max. pressure	Max. Druck	10 bar
Max. temperatur	Max. temperature	Max. Temperatur	70°C

### Material / Material / Material

Hus	Body	Gehäuse	GGG-50
Lock	Cover	Deckel	GGG-50
Klaff	Flap	Klappe	AISI 304
Säte	Seat	Sitz	Brons / Bronze / Rotguß
Motvikt	Counter weight	Gegengewicht	Stål / Carbon steel / Stahl
Axel	Shaft	Welle	AISI 304
Ytbehandling	Coating	Beschichtung	Resicoat 9000 R4 Blue HJF01R, 200 my

### Alt.utförande / Alt.execution / Alt. Ausführung

Mjuktätande	Soft seated	Gummi sitz
Bypass	Bypass	Bypass
PN 16	PN 16	PN 16

### Underhåll / Maintenance / Wartung

Underhållsfri	Maintenance free	Wartungsfrei
Efter långvarig användning bör klaffen bytas ut	After long service is it recommendable to replace the flap.	Je nach Beanspruchung ist nach längerer Fahrweise ein Austausch der Klappe vorzunehmen .

\*Bygglängd. Over all length. Baulänge. DIN 3202 F6

Rätt till tekniska ändringar förbehålles. Subject to changes Änderungen vorbehalten 2009-06-16

## Klaffbackventil med motvikt, GGG-50. Flänsad PN 10.

Swing check valve with counterweight, GGG-50. Flanged PN 10.

Rückschlagklappe mit Gegengewicht, GGG-50. Flansche PN 10.

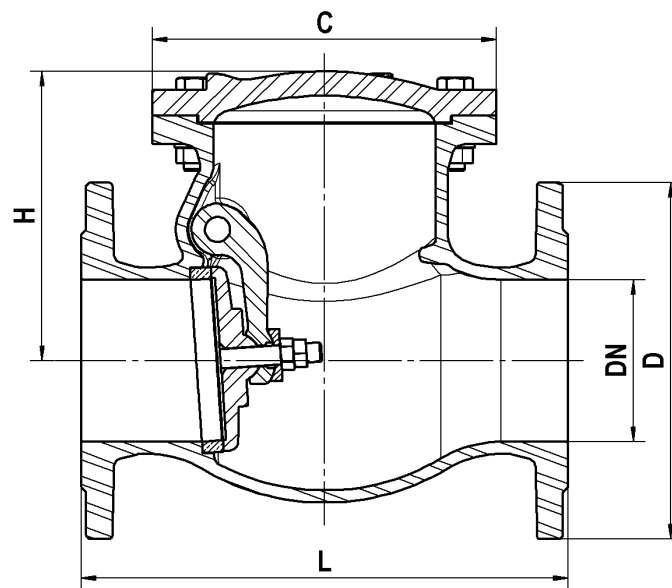

Art. nr.	DN	L	H	D	C	Kg
BPS 6502050	50	200	124	165	152	12,2
BPS 6502065	65	240	142	185	170	17,8
BPS 6502080	80	260	165	200	185	18,0
BPS 6502100	100	300	177	220	212	24,0
BPS 6502125	125	350	220	250	265	49,0
BPS 6502150	150	400	270	285	370	97,0
BPS 6502200	200	500	320	340	440	138,0
BPS 6502250	250	600	360	400	530	220,0
BPS 6502300	300	700	390	455	610	310,0
BPS 6502350	350	800	450	520	620	319,0
BPS 6502400	400	900	550	580	790	487,0
BPS 6502450	450	1000	575	640	850	-
BPS 6502500	500	1100	640	715	935	861,0
BPS 6502600	600	1300	740	840	1010	1216,0